

Compatible con aplicaciones "Clutch Pack" de International™

GoldTop
by Kit Masters

Parte # 24-4700

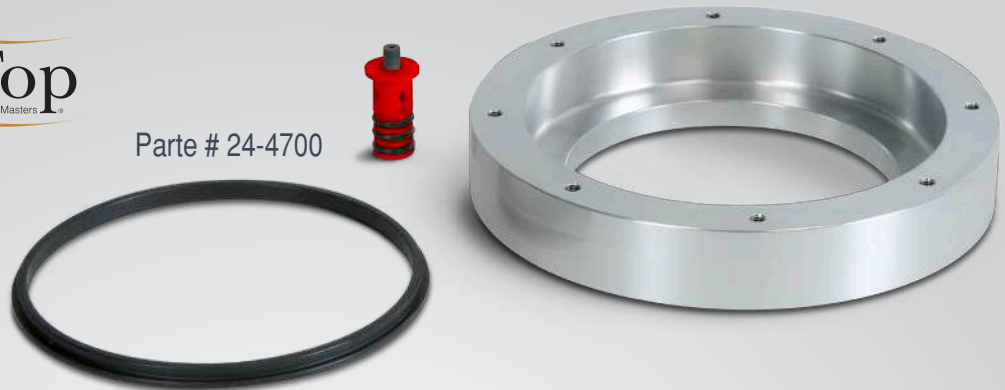

A diferencia del fan clutch todo-en-uno convencional, algunos camiones International tienen instalado un sistema modular. **Este sistema requiere que el fan clutch sea desmontado e instalado componente por componente.**

EL PROBLEMA:

Las poleas en estos fan clutches tienen **un frente plano**, que no permite utilizar un kit de reconstrucción convencional

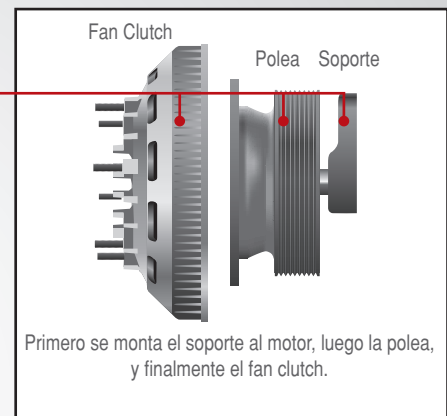
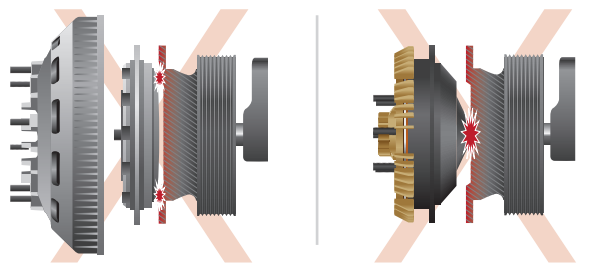

El fabricante le obliga a comprar un kit completo de reconstrucción (clutch pack) desarrollado específicamente para esta aplicación

SOLUCIÓN DE KIT MASTERS:

En vez de desarrollar un kit de reconstrucción específico para estas aplicaciones, hemos creado un plato elevador que permite instalar nuestro GoldTop on/off convencional o un 2-Speed.

- Económico comparado al kit completo de reconstrucción
- No cambia las dimensiones totales
- Incluye el anillo del adaptador para cubrir usos múltiples

*sustituir el cartucho de aire del GoldTop (blanco) por uno extendido (rojo) que viene incluido.

LA SOLUCIÓN

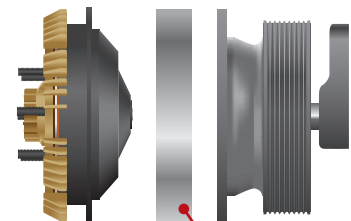

Simplemente instale el plato elevador **24-4700** durante el proceso de ensamblaje para crear una polea compatible al GoldTop.

KIT MASTERS

FAN CLUTCH EXPERTS

www.KitMasters.com • 800-810-9110 • 825 1st St. NE, Perham, MN 56573

Cruce de referencia

OEM #	Kit Masters #	También utilice#	OEM #	Kit Masters #	También utilice#
984154	24-256	24-4700	994972	24-256	24-4700
984160	24-256	24-4700	995521	24-256	24-4700
984178	24-256	24-4700	98A4700	24-256	24-4700
984221	24-256	24-4700	98A4701	24-256	24-4700
994636	24-256	24-4700	99A4700	24-256	24-4700
994922	24-256	24-4700	99A4701	24-256	24-4700

GUÍA DE APLICACIÓN

Fabricante del vehículo	Año del vehículo	Modelo(s) de vehículo	Fabricante de motor	Modelo de motor
Internacional	2013-2016	Camión escolar, Work Star, DuraStar	Cummins	ISB, ISL-G
Internacional	2007-2015	Series 4400, 4000, Camión escolar, Autobús de motor posterior, 7300, 7400, 7500, MD Low Cab/CE Bus, MD Mid Cab/RH, Work Star, DuraStar, 4300	Internacional	I6-DT466, MaxxForce 9/10, MaxxForce DT, DT466
Internacional	2012-2014	LoadStar	Internacional	MaxxForce 10, MaxxForce 11
Internacional	2004-2007	Todos los modelos de vehículo	Internacional	I6-DT466, DT466E, DT466
Internacional	2007-2011	DuraStar	Internacional	MaxxForce DT Gas Natural
Internacional	2004-2014	PROSTAR, 5900 SBA, Paystar 5900SBA, 9900i	Internacional	MaxxForce 15L
Internacional	2004-2014	LoneStar, Cat SS	Internacional	MaxxForce 11, MaxxForce 13, N13