

KIT MASTERS

Instrucciones para instalar kits 8009N, 8010N, 8011N, y 8015N.

1. Desinstale el fan clutch a reemplazar.
2. a. Para los Kits 8009N, y 8011N - El separador de 0.0625 pulgadas, debe de colocarse entre la polea y el fan clutch (consultar imagen).
b. Para los Kits 8010N y 8015N - Añadir el separador especial entre la polea y el fan clutch (consultar imagen).
3. Atornille el fan clutch a la polea.

Estos Fan clutches requieren de aire para desembragar, por lo que es necesario cambiar el sentido de la válvula solenoide.

Si la válvula con la que cuenta el vehículo no es reversible, debe de adquirirse la válvula No. 3282.

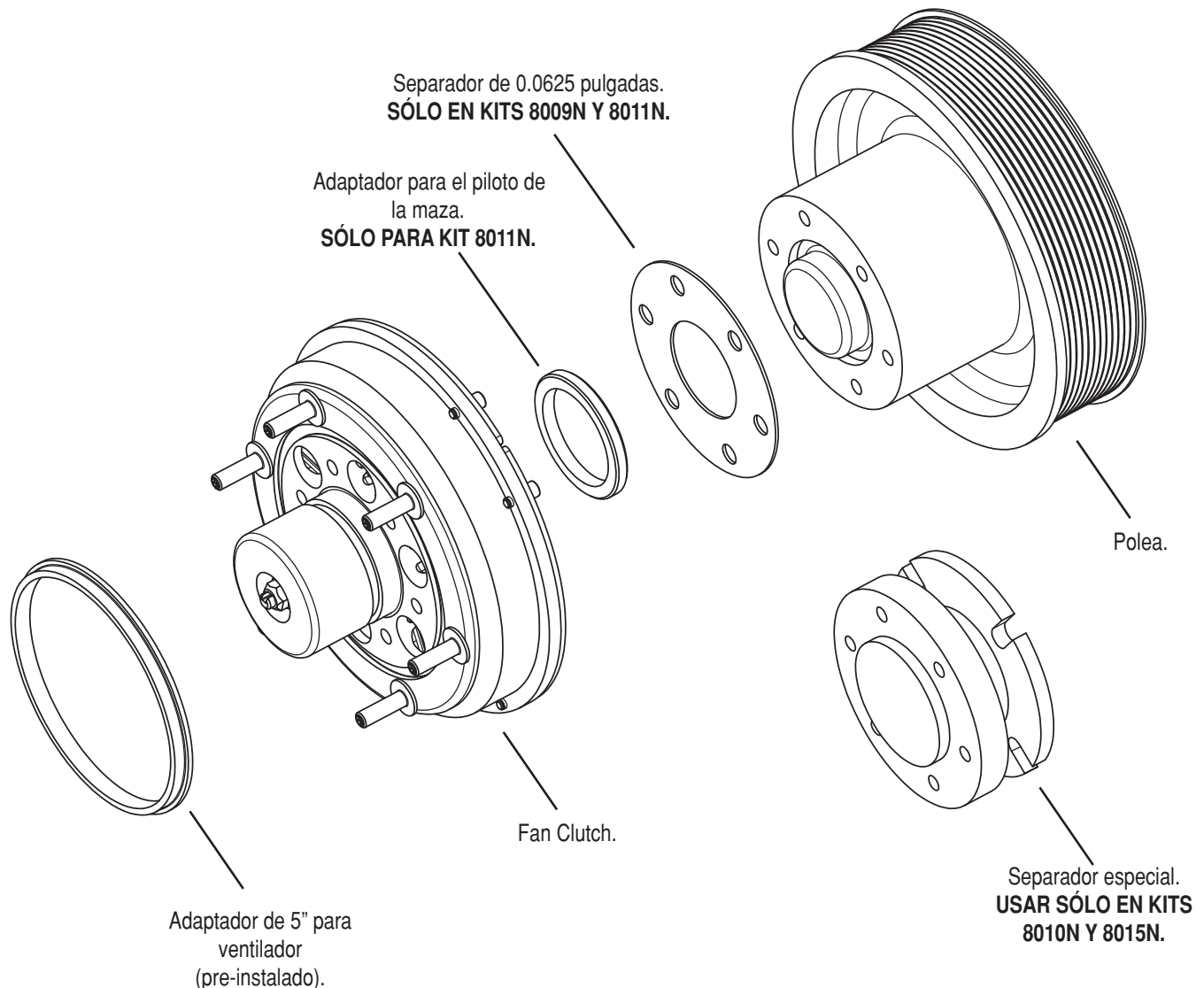

Parece diferente, debido a qué ES diferente.

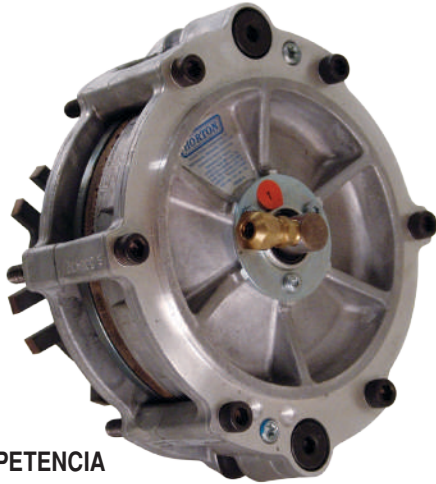

COMPETENCIA



NUESTRO

Este es un reemplazo y mejora, para los fan clutches HT650® / HT550®. El diseño del 8009N permite un mantenimiento más sencillo y económico a largo plazo.

Además, al convertir a uno de nuestros fan clutches, se cambia de un fan clutch de rango medio, a uno de servicio pesado.

Más aún, nuestras opciones de fan clutch permiten instalar ventiladores más grandes y durar más que los de la competencia.