

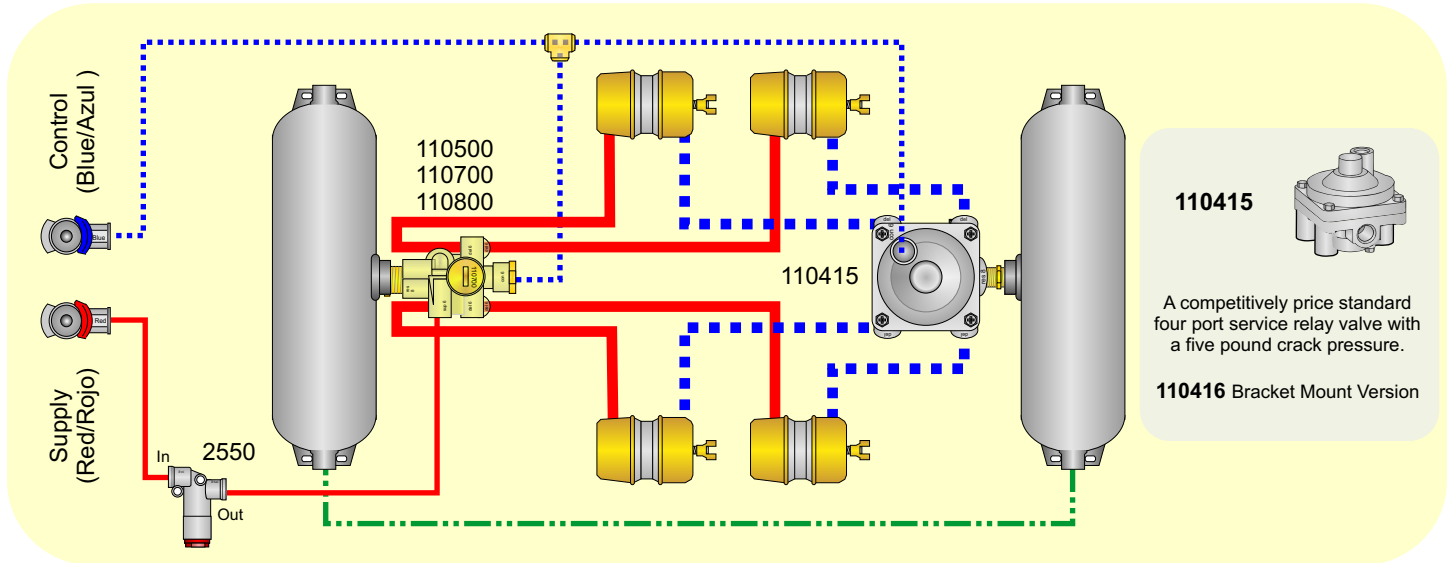

TIK1008-01A

DOT 121 (Non-ABS) Brake System

May 2011



110415

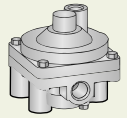

A competitively price standard four port service relay valve with a five pound crack pressure.

110416 Bracket Mount Version

Sealco Valves – Made In USA

All three of these spring brake valves include anti-compounding ports, supply line protection, control and supply line filter screens.

110800

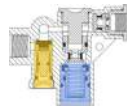
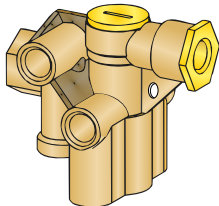

La valvula 110800 control de frenos de resorte incluye un relay que reduce notablemente el tiempo de desfrenado. Cuando la presion de aire del tanque esta baja, la 110800 libera los frenos de resorte primero y luego empieza a llenar los tanques de aire. Se refiere como "prioridad a los frenos de resorte".

110500

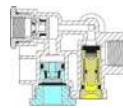
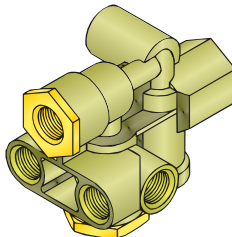

La valvula 110500 es una valvula tipica de control de frenos de resorte que libera los frenos utilizando el aire de abastecimiento (supply) del tractor. Cuando baja la presion de aire del tanque libera los frenos de resorte primero y luego llena los tanques de aire "prioridad a los frenos de resorte".

110700

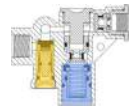
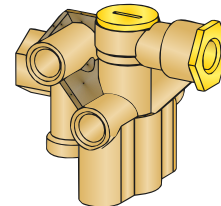

La valvula 110700 es unico en su disenno como valvula de control de frenos de resorte que tiene un relay que reduce notablemente tiempos de desfrenado. Cuando la presion de aire del tanque esta baja, la 110700 llena simultaneamente el tanque y las camaras de frenos. Esto asegura que tenga presion de servicio en el tanque antes de que liberan los frenos. Se refiere como "prioridad al freno de servicio".

110515 Pressure Protection Assembly (Yellow)

110705 Moveable Seat Assembly (Blue)

110501 Repair Kit

110515 Pressure Protection Assembly (Yellow)

110520 Moveable Seat Assembly (Blue)

110515 Pressure Protection Assembly (Yellow)

110705 Moveable Seat Assembly (Blue)